

B191D-车窗控制电路过电流

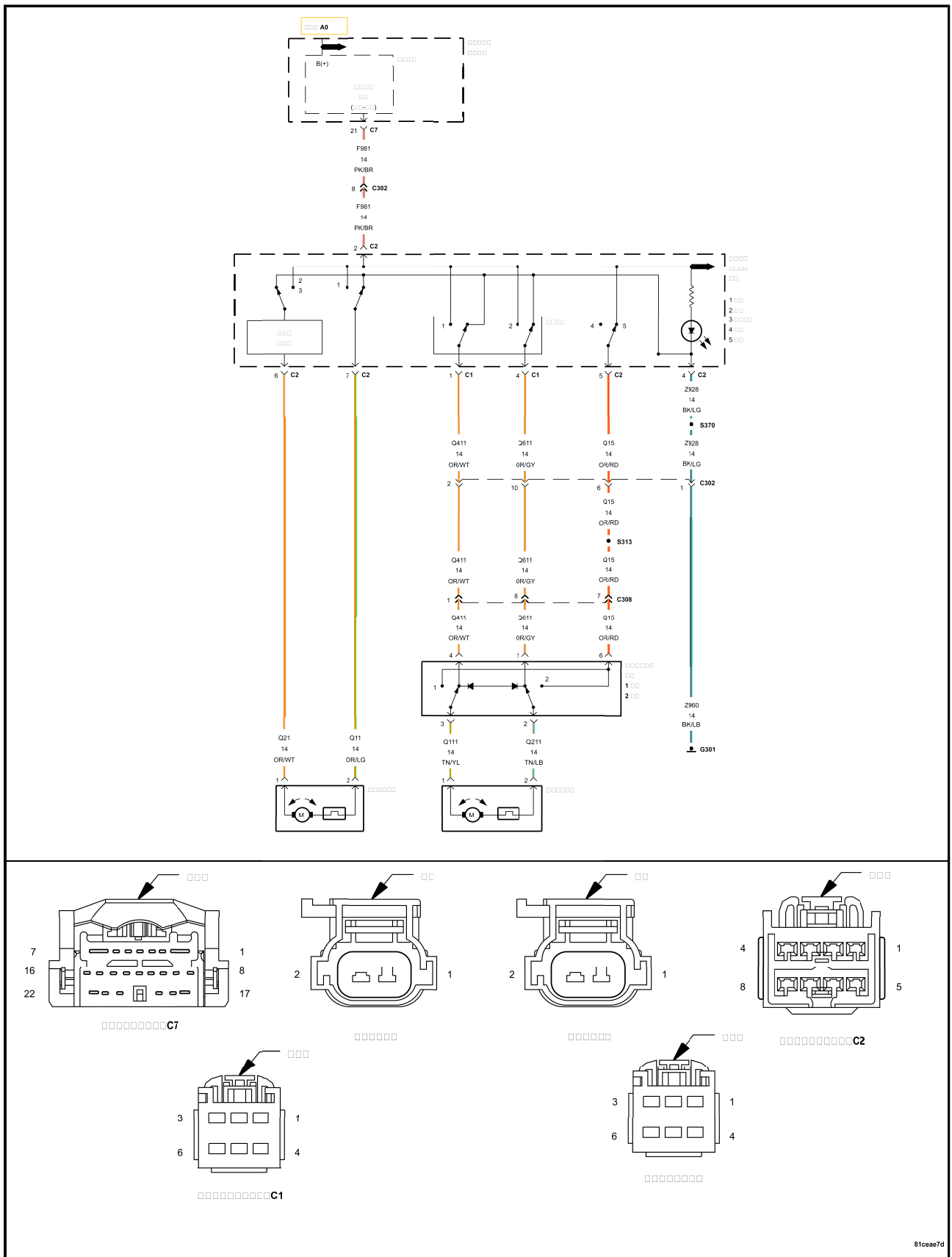

81ceae7d

注意： 示意图显示的仅为左后车窗电机电路。 其它乘客车窗电机电路类似。

查看完整的电路图， 请参见电路信息。

┆ 当受监测时：

当此模块启动时。

┆ 设定条件：

当完全集成式电源模块(TIPM)检测到F981点火开关输出电路上吸收超过35安培的电流时间超过120 ms时，将设置该代码。

注意： 设置该DTC的最可能探测到的原因是驾驶员长时间地按下一个或多个车窗开关，因此导致TIPM内的高侧驱动器过热和切断电流。一旦高端驱动器被打开，它将保持开启直到下一个钥匙循环。然而，代码仍保持储存的那样。

可能原因
长时间地按下一个或多个车窗开关 任意车窗驱动器(下降)电路接地短路 任意车窗驱动器(上升)电路接地短路 任意车窗电机 完全集成式电源模块(TIPM)

1. 间歇性故障测试

1. 打开点火开关。
2. 使用专业故障诊断仪记录与清除DTC。
3. 将点火开关关闭再打开。
4. 确保车窗锁止开关打开
5. 在所有位置上均操作驾驶员车窗开关几次。
6. 在两个方向操作乘员车窗开关几次。
7. 等待30秒。
8. 使用专业故障诊断仪读取故障码。

专业故障诊断仪是否显示B191D—车窗控制电路过电流？

是

- ┆ 转至 [2](#)

否

- ┆ 此时不存在导致设置此代码的状况。 检查是否有开关卡滞，使用电路图/示意图作为指导，检查电缆和插头。
- ┆ 进行车身验证测试。 [参见28-故障码-基本诊断/全集成电源模块\(TIPM\) -标准步骤。](#)

2. 测试车窗电机

该时刻是否所有的车窗电机都正常工作？

是

- 1 检查开关是否卡滞、车窗沟槽是否受到约束、调整器是否粘合，根据需要维修或更换。
- 1 进行车身验证测试。 [参见28-故障码-基本诊断/全集成电源模块\(TIPM\) -标准步骤。](#)

否

- 1 转至 [3](#)

3. 车窗电机

1. 关闭点火开关。
2. 断开不工作车窗电机插头。
3. 打开点火开关。
4. 在车窗驱动器(上升)电路和车窗驱动器(下降)电路之间连接一12伏的测试灯。

注意： 此图示为左侧前车窗电机(LHD)，所有其他类似，

5. 打开点火开关。
6. 从两个方向操作车窗开关，同时观察测试灯。

当在两个方向上保持开关时，测试灯是否明亮的亮起？

是

- 1 根据维修信息更换车窗电机或调整器。
- 1 进行车身验证测试。 [参见28-故障码-基本诊断/全集成电源模块\(TIPM\) -标准步骤。](#)

否

- 1 转至 [4](#)

4. 车窗驱动器(上升)电路接地短路

1. 关闭点火开关。
2. 断开驾驶员电动车窗开关C1和C2插头。
3. 测量接地和电机插头中车窗驱动器(上升)电路之间的电阻。

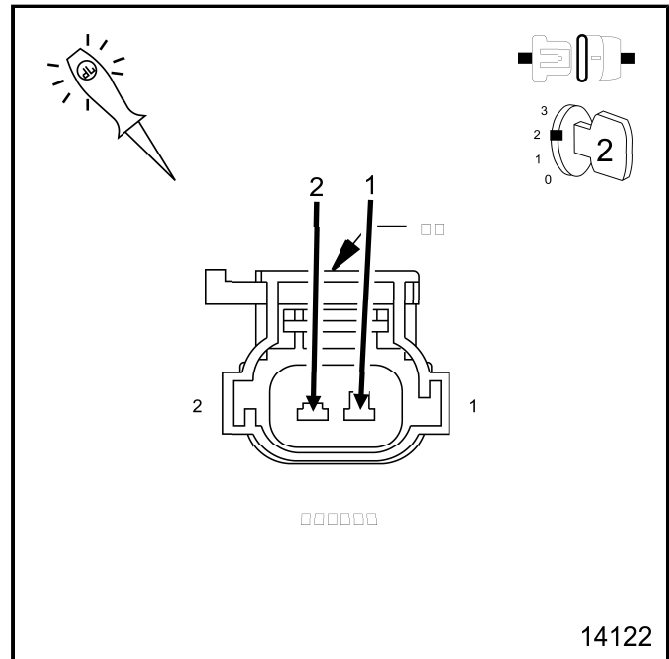

电阻是否低于10,000.0欧姆?

是

- 1 维修车窗驱动器(上升)电路接地短路。如果不是驾驶员车窗，短路就出现在从主开关到电机的线路上。使用电动车窗示意图，检查电路是否正常。
- 1 进行车身验证测试。 [参见28-故障码-基本诊断/全集成电源模块\(TIPM\) -标准步骤。](#)

否

- 1 转至 [5](#)

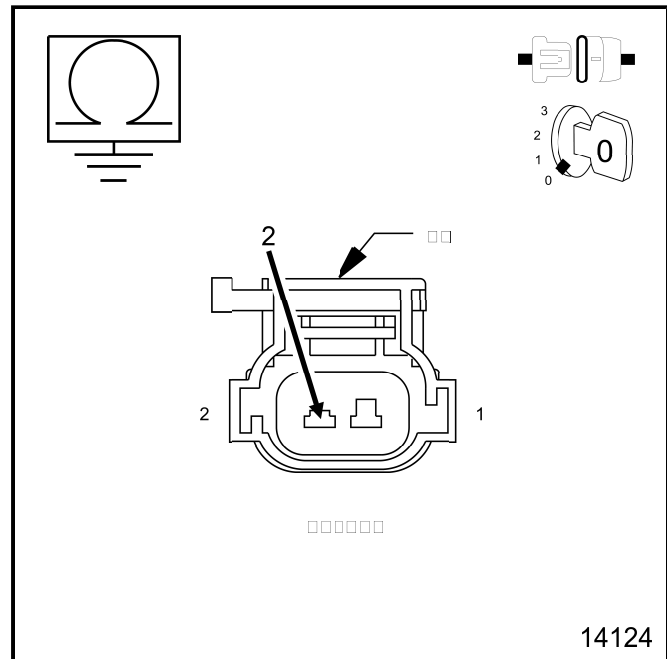
**5. 车窗驱动(下降)电路接地短路**

1. 测量接地和电机插头中车窗驱动器(下降)电路之间的电阻。

电阻是否低于10,000欧姆?

是

- 1 维修车窗驱动(下降)电路接地短路故障。如果不是驾驶员车窗，短路就出现在从主开关到电机的线路上。检查电动车窗示意图获得正确的电路。
- 1 进行车身验证测试。 [参见28-故障码-基本诊断/全集成电源模块\(TIPM\) -标准步骤。](#)

否

- 1 检查车窗驱动器(上升)电路对车窗驱动器下降电路短路。如果电阻低于10,000.0欧姆就维修。如果没问题，检查所有车窗的对齐或造成大的电流拖拽原因。
- 1 进行车身验证测试。 [参见28-故障码-基本诊断/全集成电源模块\(TIPM\) -标准步骤。](#)

